

はじめに

このたびは、INNOシステムキャリア・ウインターキャリアをお買い上げいただきましてありがとうございます。

本品をお使いになる前に、必ず本書と適合キャリアの取扱説明書をよくお読みの上、正しくお使いください。本書をお読みになった後は、適合キャリアの取扱説明書とともに大切に保管しておいてください。本品をゆずられる場合は、次に使用される方のために本書も併せてお渡しください。

安全にお使いいただくために

本書では、特に重要な事項や知っておいていただきたいことを、記号を用いて説明しております。それぞれの記号とその内容は次の通りです。

- 警告** 警告事項を守らないと、死亡や重傷に至る重大な事故を起こすおそれがあります。
- 注意** 注意事項を守らないと、ケガを負ったり、製品・車両・積載物が損傷するおそれがあります。
- 参考** 本品を使用する上で、知っておいていただきたいことについて説明します。

**必ず守ってください** 本品を安全に正しくお使いいただくために、次の事項を必ず守ってください。

- 警告** 警告事項を守らないと、後続車や人を巻き込み、死亡や重傷に至る重大な事故を起こすおそれがあります。
- 必ず本書及びキャリア本体の取扱説明書をよくお読みの上、指定された位置に正しく取付けてください。本書には、車種・年式・タイプごとに取り付け方法が記載してあります。販売終了後10年を経過した車種は、記載されていない場合があります。お客様の車種の説明書が付属していない場合は、当社ホームページからダウンロードするか、本書記載のサービスセンターにお問合せください。
  - 車種別適合表をよく読み、車種と適合するものをご使用ください。
  - 走行前に必ず積載物を載せてキャリアを前後・左右・上下にゆすり、固定部にユルミによるガタツキがないか確認してください。
  - 本品を適合キャリア以外の製品に使用しないでください。
  - 本書記載の積載条件を守ってください。

部品内容の確認

本品には、次の部品が入っています。万一、不足部品がありましたら、本書記載のサービスセンターにお問合せください。

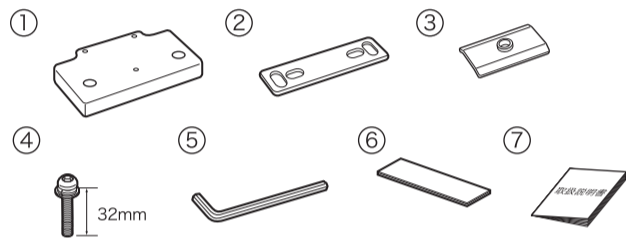

No.	部品	数量
①	樹脂プレート	4個
②	ベースプレートM	4個
③	ナットプレート(X)	8個
④	取付ボルト [M6x32mm]	8本
⑤	六角レンチ [B=4]	1個
⑥	保護シート	8枚
⑦	取扱説明書(本書)	1部

お問合せ先

車種別の取扱説明書は、当社ホームページからダウンロードできます <http://www.carmate.co.jp/inno/>

**カーメイトサービスセンター**  
〒171-0051 東京都豊島区長崎5-33-11  
TEL 03-5926-1212 (代表)  
FAX 03-5926-1218

株式会社 **カーメイト** 〒171-0051 東京都豊島区長崎5-33-11  
<http://www.carmate.co.jp/>

※ 本品の仕様と外観は改良のため予告なく変更することがあります。  
※ この取扱説明書の記載内容は、2011年10月現在のものです。

メーカー名	車種名	タイプ	年式	積載条件	
				最大積載量	サイクル
CHEVROLET シボレー	TRAILBLAZER EXT トレイルブレイザーEXT	5 door wagon 5ドアワゴン	'01.09-'10.05 H13.9~H22.5	MAX LOAD 50kg (積載物 アタッチメント)	3台

車両の準備

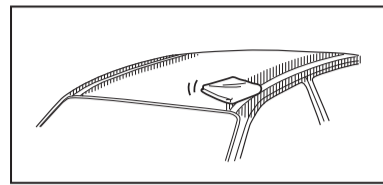

**1 車両取付部の清掃**  
水で薄めた中性洗剤で、ルーフやモールの汚れ・油分をよく拭取り乾燥させてください。  
※図中斜線部の範囲

**参考**  
汚れの拭取りには、シンナーやベンジン等の有機溶剤は、絶対に使用しないでください。

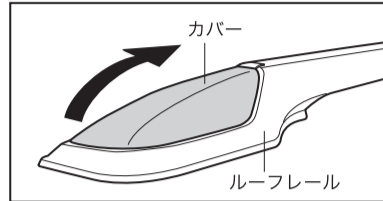

**2 カバーを取外す**  
ルーフレール前部のカバーを取外す。カバーは5ヶ所のツメで固定されていますが、カバー内側を外側に押し当て2ヶ所のツメを取外した後に、カバーをずらして残りの3ヶ所を外してください。

**注意**  
無理な力をかけてツメを破損させないように注意してください。

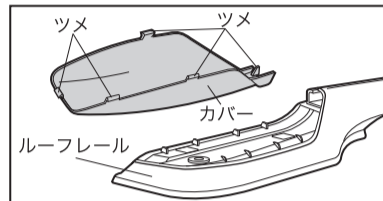

**3 純正のクロスバーを2本とも1番後ろにスライドさせる。または、前側から取外す。**

**参考**  
クロスバーが積載物やアタッチメントに干渉する場合は取外してください。

ステーの準備 ●「ベーシックステーTR(別売)」を準備する。

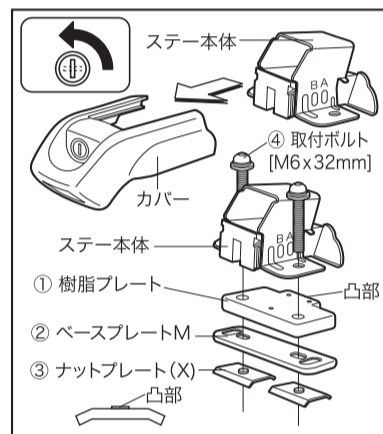

**1 ロック(LOCK)を解除し、ステー本体よりカバーを外す。**

**2 ステーの仮組み**  
左図のように、ステー本体に、①樹脂プレート、②ベースプレートM、③ナットプレート(X)2個を④取付ボルト[M6x32mm]で組立てる。仮組みは、ナットプレート(X)から取付ボルト先端が出る程度です。  
・樹脂プレートは凸部を内側にします。  
・ナットプレート(X)は凸部が上になります。

取付方法

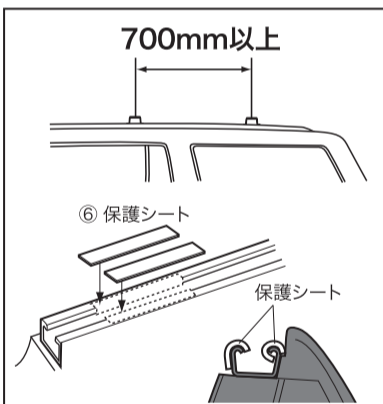

**1** ステー本体を前後間隔が700mm以上になるように、ルーフレールのステー取付位置に⑥保護シートを2枚づつ貼る。

**参考**  
ステーをスライド時、上に引張りながらスライドさせるとやりやすいです。ネジ頭に当たってスライドしない時はボルトを少し緩めます。

**2** ステー本体に、樹脂プレート、ベースプレートM、ナットプレートをそれぞれの向きに注意して仮組みする。

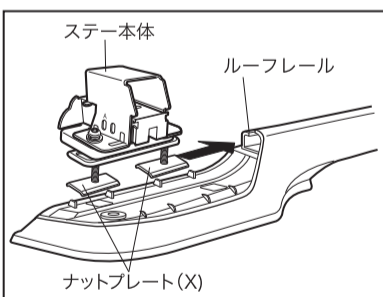

**3** ルーフレール前側から仮組みしたステー本体を差込む。ルーフレール溝の内側にナットプレート(X)のみ差込みます。ステー本体は、片側に2セットです。

**注意**  
ナットプレート(X)2個が確実にルーフレール内側にあることを確認してください。

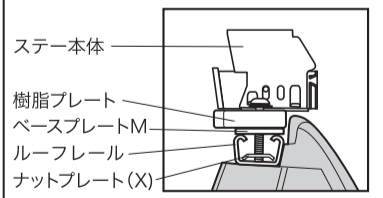

●「ベーシックバー(別売)」を準備する。  
**4** ステー本体にベーシックバーを通し、ベーシックバーを左右均等に調整する。前後間隔がずれた場合は、再調整をする。

**参考**  
バーは8本の溝のある側が上になります。

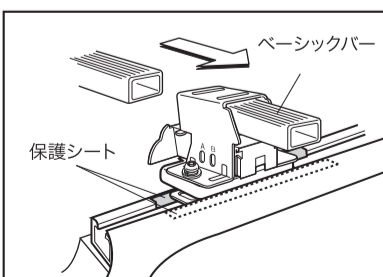

**5** スペーサーをスライドさせ、凸部を設定位置(A)にする。

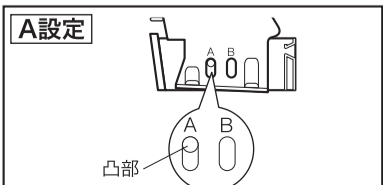

取付方法

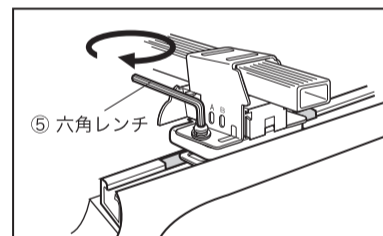

**6** 付属の⑤六角レンチで取付ボルトを交互に締め込み、しっかりと固定する。

**注意**  
取付ボルトは、スプリングワッシャが平らになるまで締め込んでください。取付ボルト締め付けトルクの目安は4[N・m](40[kgf・cm])です。

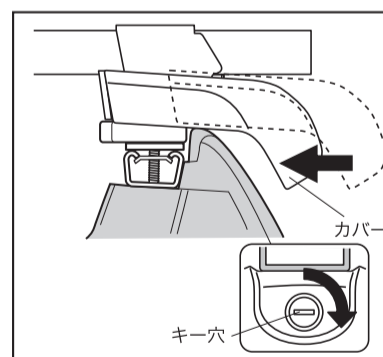
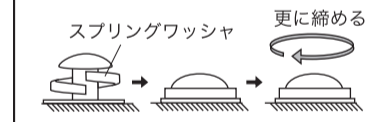

**7** カバーを装着して、キーをロック(LOCK)する。

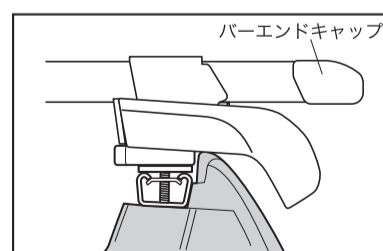

**8** バーエンドキャップ(バーセット付属品)を付ける。

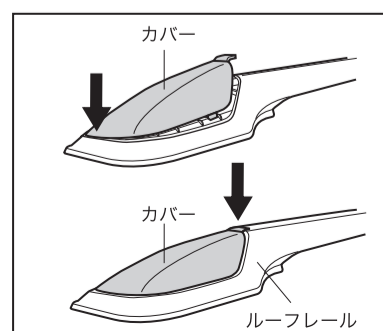

**9** 4個のステーを取付け後にルーフレールのカバーを取付ける。

**参考**  
前側のツメから取付けてください。

## 取付方法

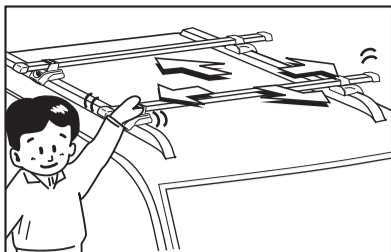

### 警告

走行前にステー及びバーを前後左右にゆすり、取付ボルト合計16カ所にユルミがないことを確認してください。ユルミがある場合は、増し締めしてください。

取付ボルトにユルミがあると、走行時の風圧・振動によりステー・アタッチメントや積載物が脱落し、後続車や人を事故に巻き込むおそれがあります。

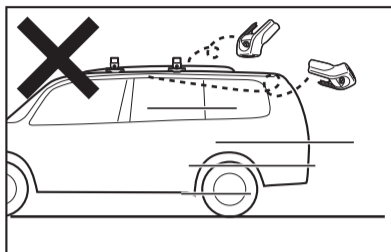
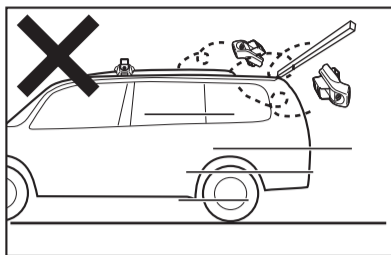

### 警告

キーは必ずロックしてください。

キーをロックしないと、カバーが脱落し、後続車や人を事故に巻き込むおそれがあります。

## 使用方法

本品は、積載物にあわせて各種アタッチメントを取付けて使用します。安全にお使いいただくためにアタッチメントの取扱説明書をよく読んで上、取扱説明書に従って使用してください。

### 警告

積載物や最大積載量に制限がありますので、必ず店頭の車種別適合表またはHP(<http://carmate.co.jp>)を確認してください。

### 注意

取付ボルトは初期ユルミが発生しますので、必ず走行後に増締めしてください。